



profine GmbH
International Profile Group
Mülheimer Straße 26
53840 Troisdorf

Telefon +49 (0) 22 41-9953-0
Telefax +49 (0) 22 41-9953-3561
info@profine-group.com
www.profine-group.de



Vorausdenken.

Starke Marken:



Fensterzukunft in starken Marken:



Inhalt

profine – Vorausdenken.	3
Die Marken der profine Group	
KBE – Erfolg mit System	4/5
KÖMMERLING – Qualitätsprofile mit Weltruf	6/7
TROCAL – Ein Pionier setzt Maßstäbe	8/9
profine – mehr als eine Marke	
Sichtschutzsysteme – Für Häuser mit Profil	10
PVC-Platten – Weltweit anerkannte Qualität	11
profine – die Zukunft ist heute	
Nachhaltigkeit – Mit gutem Gewissen	12/13
88 mm-Systeme – Der Maßstab für modernes Bauen	14
AluFusion – Eine neue einzigartige Verbindung	14
GlassWin-System – Die Architektur von morgen	15
CleanControl – Natürlich sauber	15

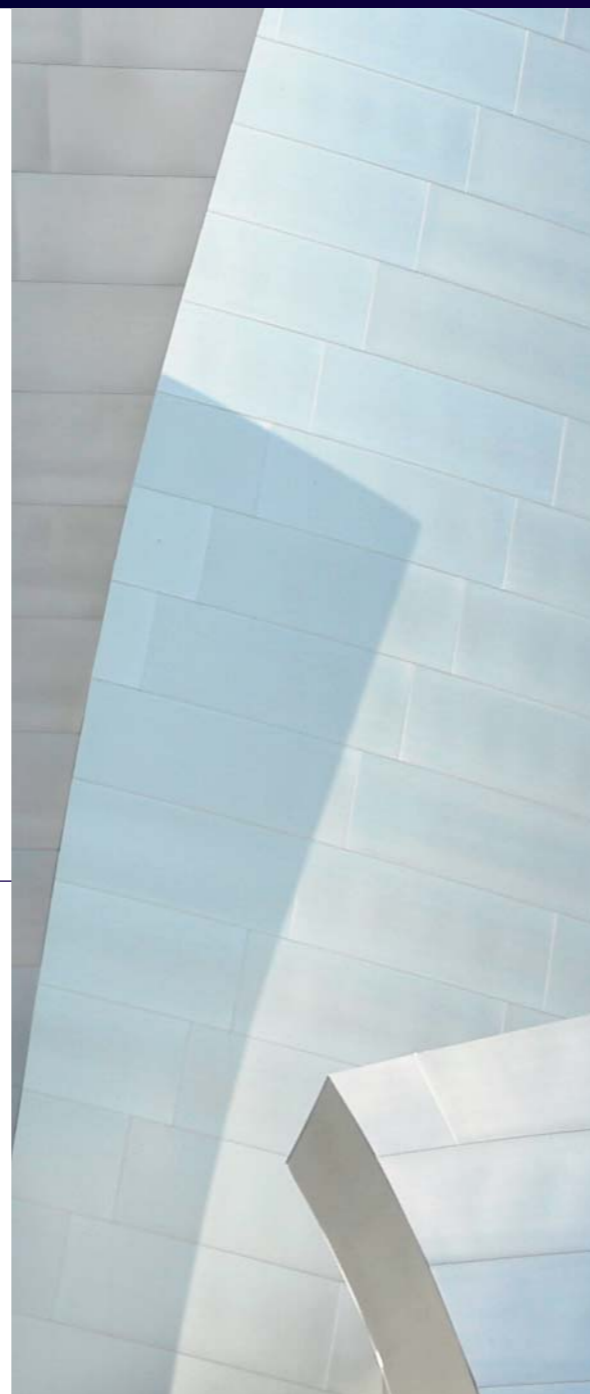

Vorausdenken.

profine denkt Kunststoff-Fenster voraus. Mit frischen Ideen, zukunftsweisender Technologie und seinen erfolgreichen Marken ist profine die weltweite Nr. 1 in der Herstellung von Kunststoff-Fensterprofilen. KBE, KÖMMERLING und TROCAL – gebündelt unter dem Dach der profine. Aus der Erfahrung, dem Know-how und der Kreativität lässt sich nahezu unschlagbare Innovationskraft freisetzen.

Das Ergebnis: profine, die internationale Profilgruppe mit Zukunft. Ein Unternehmen mit den entscheidenden Voraussetzungen, auch den

Markt von morgen anführen und gestalten zu können. So sind wir in der Lage, auf die Ansprüche des Marktes individuell zu reagieren. Und das weltweit. Denn neben unseren deutschen Produktionsstandorten produzieren wir in Frankreich, Italien, Russland, der Ukraine, China, Spanien und den USA (Platten). Das ermöglicht einen flexiblen Umgang mit den unterschiedlichen regionalen Ansprüchen. Egal, wo Sie ein Fenster herstellen – wir sind immer und überall für Sie da und bieten Ihnen höchste Produkt- und Beratungsqualität.

profine ist die konsequente Antwort auf die komplexe Entwicklung des internationalen Kunststoffprofilmarktes. Unser Unternehmen ist der weltweit führende Hersteller von PVC-Profilen für Fenster und Türen sowie namhafter Anbieter von Sichtschutz-Lösungen und PVC-Platten. 3.350 Mitarbeiter an 28 Standorten in 21 Ländern und eine Produktionskapazität von rund 450.000 Tonnen hochwertiger Kunststoffprofile pro Jahr sind eindrucksvolle Belege für unsere besondere Kompetenz und das Vertrauen unserer Kunden in unsere Strategie.



Erfolg mit System

Gegründet wurde KBE 1980 als Kunststoffproduktion für Bau- und Elektrotechnik. Innerhalb von nur 15 Jahren gelang es dem Unternehmen, zu einem der führenden Profilextrudeure Europas für den Fensterbau zu avancieren. Als Wegbereiter der Hochleistungsextrusion sieht sich KBE als idealer Partner leistungsstarker Fensterbaubetriebe.

Doch das Unternehmen ist von jeher mehr als ein reiner Produktionsbetrieb. Qualität bedeutet hier Dienst am Kunden. Dazu gehört eine

umfassende Beratung in allen Unternehmensbereichen, von der Auswahl und dem Einsatz von Maschinen und Werkzeugen bis hin zu individuellen Gesamtlösungen rund um den Fensterbau. Eine leistungsfähige Logistik ermöglicht KBE stets eine schnelle und pünktliche Lieferung.

Ein Beleg für die qualitativen Ansprüche von KBE: Als einer der ersten Anbieter der Branche erfüllt das Unternehmen seit 1993 mit dem ISO-9001-Zertifikat höchste Anforderungen.

Die KBE-Profilpalette deckt alle geläufigen Systemvarianten ab:

- ▶ Anschlagdichtungssysteme
- ▶ Mitteldichtungssysteme
- ▶ Haustürsysteme

Premiumprodukt ist das neue KBE System_88mm. Darüber hinaus setzt die Marke Schwerpunkte bei Lüftungssystemen wie dem patentierten millionenfach bewährten KBE-Grundlüftungssystem, *ClimaTEC_70* oder auch seiner Weiterentwicklung *ClimaTEC_70 PLUS*.

Abgerundet wird das Sortiment von Systemen, wie *70 SELECT* in attraktiver Rundoptik oder dem innovativen *GlassWin_System*.

Ihren internationalen Erfolg verdankt KBE nicht zuletzt auch Systemen, die aufgrund länderspezifischer Anforderungen entwickelt wurden sowie marktfähigen Innovationen wie dem neuen Schiebetür- und Schiebefenstersystem *PremiLine*.

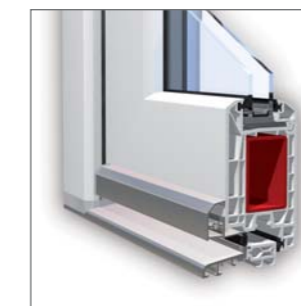
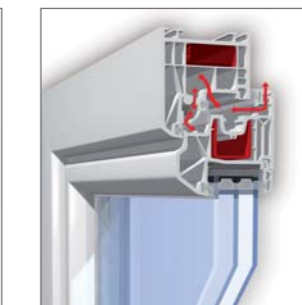
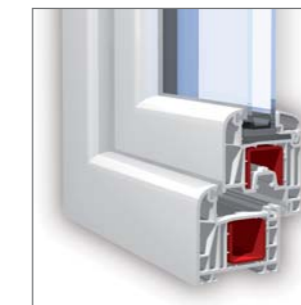
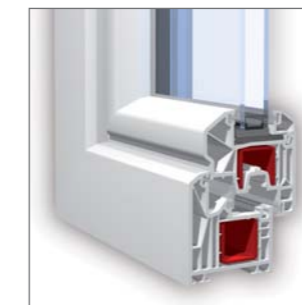

Qualitätsprofile mit Weltruf

KÖMMERLING ist die Traditionsmarke der profine-Gruppe. Das Unternehmen wurde 1897 als Handelsbetrieb von Karl Kömmerling gegründet. Der Weg zur Kunststoffprofilherstellung führte über die Produktion von Klebstoff und synthetischem Kautschuk. 1957 begann das Unternehmen mit der Produktion von Kunststoffrollläden, 1967 wurde die Extrusion von Fensterprofilen und PVC-Platten aufgenommen.

Der Erfolg ermöglichte eine rasante Expansion. KÖMMERLING liefert heute in rund 50 Länder der Welt und hat sich zum Ziel gesetzt, Produkte für gehobene Ansprüche herzustellen. Hierzu gehören neben ästhetischen Gesichtspunkten höchste technische und physikalische Leistungswerte sowie extrem lange Lebensdauer bei minimalem Pflege- und Wartungsaufwand.

Als Vollsortimentanbieter tritt KÖMMERLING besonders durch ein umfangreiches Produktprogramm rund um Fenster und Sichtschutz hervor.

Außerdem ist die Marke KÖMMERLING führend bei PVC-Platten für die verschiedensten Anwendungen. Diese Produktparte bildet mit ihren weltweit vermarkteten Qualitätsprodukten eine starke Einheit in der profine-Gruppe.

Großen Wert legt die Marke auf Systemdenken. Qualität von KÖMMERLING bedeutet nicht nur die harmonische Einheit der Produktpalette, sondern auch die Betreuung des Produktes von der Forschung und Entwicklung über die Produktion bis zur fachgerechten Anwendung und ökologischen Wiederverwertung.

KÖMMERLING hält Kunststoffprofile für alle Anwendungen bereit

▶ Fenster- und Haustürsysteme

KÖMMERLING *88plus*
 KÖMMERLING *88plus* AluFusion
 EuroFutur Classic
 EuroFutur Elegance
 EuroFutur MD Classic
 AluFusion 70 mm
 GlassWin 70 mm

▶ Hebe-Schiebetür PremiDoor

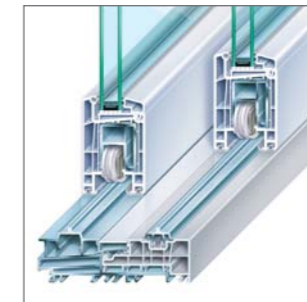
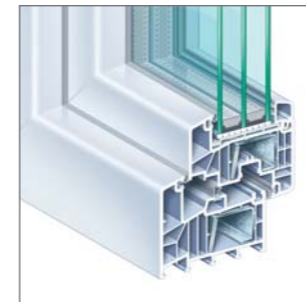
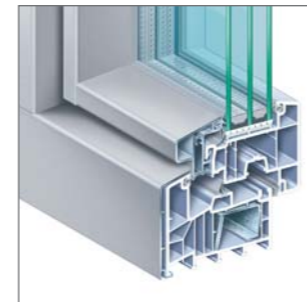
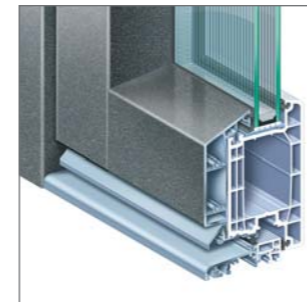
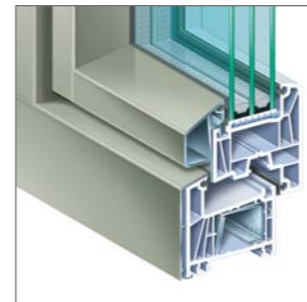
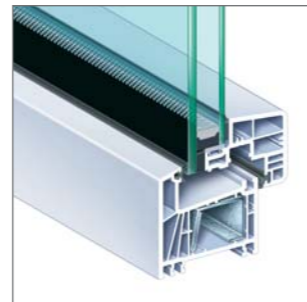
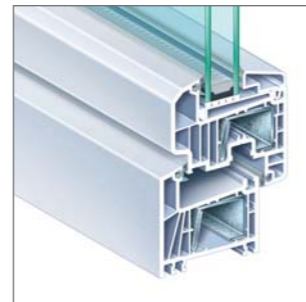
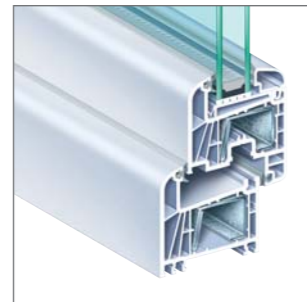
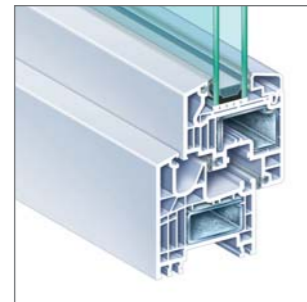
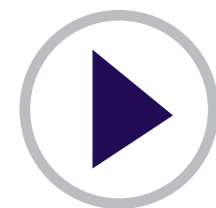

TROCAL®

Ein Pionier setzt Maßstäbe



Im Jahr 1954 wird das erste in Serie gefertigte Kunststoff-Fenster der Welt vorgestellt – von TROCAL. Seitdem gestaltet TROCAL als Komplettanbieter die Entwicklung von Kunststoffprofilen für Fenster- und Türsysteme maßgeblich mit.

Um Lösungen für die hohen Anforderung an stetig wechselnde Marktbedürfnisse zu bieten, kooperiert TROCAL schon immer mit Verarbeitern, Bauherren, Planungsbüros, Wohnungsbaugesellschaften und Prüfinstituten.

Ergebnisse dieser Zusammenarbeit waren beispielsweise die erste Mitteldichtung im Blendrahmen, die separate Dübelkammer in bewitterungsfreier Zone oder auch die einzigartigen wabenförmig angeordneten Profilkammern für eine höhere Torsionssteifigkeit und bessere U-Werte.

Mit einer konsequenten und professionellen Marktvorbereitung bei Architekten und Entscheidern knüpft TROCAL die Kontakte zwischen Auftraggebern und Fensterverarbeitern.

TROCAL erfand 1975 die alltagstaugliche Form des robusten, langlebigen, farbigen Fensterprofils und produzierte als erster Hersteller die Produktlinie TROCAL AcrylProtect, ein in Serie gefertigtes coextrudiertes Color-Profil mit Acryl-Beschichtung (PMMA).

Weitere Farbmöglichkeiten neben TROCAL AcrylProtect bieten folierte Profile des Programms TROCAL DecoStyle oder das Alu-Schalensystem TROCAL AluClip.

Zu den aktuellen Innovationen zählen AluFusion sowie das 6-Kammer-System TROCAL 88+, mit dem eine perfekte Synthese aus Funktionalität und Design gelungen ist.

TROCAL bietet folgendes Produktsortiment:

- TROCAL 88+
- TROCAL InnoNova_70
- TROCAL AluClip
- TROCAL Haustürprogramm
- TROCAL AirMatic
- TROCAL AluFusion

Sichtschutzsysteme

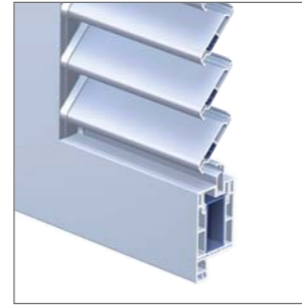

profine setzt auch bei Sichtschutzsystemen Maßstäbe: Mit den Roll- und Klappladensystemen RolaPlus und OmbraPlus.

Ob beim Einbau oder in der Anwendung: Die multifunktionalen Rollladenkästen RolaPlus machen das Leben in jeder Hinsicht leichter.

So bietet RolaPlus mit dem Vorbaukasten und dem Mini-Aufsatzkasten VariNova für alle Einbausituationen die passende Lösung.

Mit einem umfangreichen Rollladenstabprogramm für RolaPlus und alle marktüblichen Rollladenkästen wird das Rollladensortiment vervollständigt.

Die verschiedenen Klappladensysteme geben Häusern ihren ganz speziellen Charme und verleihen ihnen einen individuellen Charakter. Das Produktprogramm mit dem System Capri-Ischia mit beweglichen oder fixen Lamellen, dem Brettladen Grado und dem Aluminium-

Klappladen Elba bietet individuelle Lösungen für jeden Bedarf. Klappläden für Fenster und Außentüren verleihen Alt- und Neubauten ein ganz persönliches Profil und haben neben Sicht-, Lärm-, Wärme- und Einbruchschutz noch einiges mehr zu bieten.

RolaPlus und OmbraPlus entsprechen selbstverständlich auch in ökologischer Hinsicht höchsten Anforderungen. Zur Herstellung wird neben recycelten Materialien ausschließlich frisches, bleifreies PVC mit „grünen“ Stabilisatoren auf Calcium/Zink-Basis eingesetzt.

ROLA PLUS

OMBRA PLUS

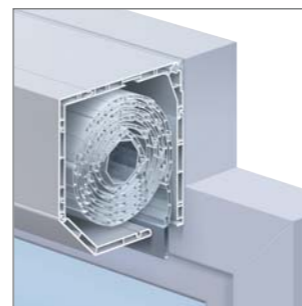

PVC-Platten

In der Extrusion von Kunststoffplatten gehört KÖMMERLING – eine Marke der profine Group – mit seiner langjährigen Erfahrung zu den weltweit führenden Anbietern und hat mit seinen vier PVC-Plattenprodukten KömaCel, KömaDur, KömaTex und KömaPlus die Branche nachhaltig geprägt.

Mit dem Produkt KömaCel war und ist KÖMMERLING der Pionier für die Integral-schaumplatte. KömaTex und KömaDur gelten in der Branche seit Jahren als Gattungsbegriffe für Freischaum- und Hartplatten. Mit dem Produkt KömaPlus, speziell für kurzlebige Werbung, wird das PVC-Produktspektrum abgerundet.

Eine hervorragende Produktergänzung zu den PVC-Platten ist die Aluminium-Verbundplatte KömaAlu. Sie findet ihren Einsatz in vielen Bereichen der Werbung.

Das neueste Produkt der Business Unit Platten ist die Leichtstoffplatte KömaFoam. Sie rundet das PVC- und Aluminiumverbundplatten-Programm perfekt ab. Auch diese Platte findet ihren Einsatz im Werbe- & Modellbereich.

Sechs Plattenprodukte – unendlich viele Einsatzmöglichkeiten. Mit ihren individuellen Möglichkeiten sind die profine-Erzeugnisse aus Werbung, Messebau, Bausektor und Industrie nicht mehr wegzudenken.

Neben den PVC- und Aluminiumverbundplatten bietet die Business Unit Platten noch ein weiteres Produkt, das Verkleidungsprofil KömaPan. Das Nut- und Federmassivprofil findet seinen Haupteinsatz in der Fassadenverkleidung sowie als Hof- und Garagentorfüllung. Dank des großen Farb- und Designprogramms sind den kreativen Möglichkeiten keine Grenzen gesetzt.

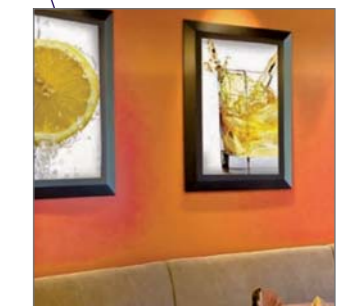

KÖMACEL

KÖMADUR

KÖMATEX

KÖMAPLUS

KÖMALU

KÖMAFOAM

KÖMAPAN

Nachhaltigkeit. Mit gutem Gewissen

Nachhaltigkeit, wie wir sie verstehen, ist mehr als nur Umweltschutz. Sie bedeutet für uns einen aufmerksamen Umgang mit den Bedürfnissen der Märkte und unserer Kunden. Daher spielen neben der Ökologie für uns auch ökonomische Aspekte und Fragen der gesellschaftlichen Relevanz eine zentrale Rolle.

Mit dieser Art, die Dinge zu sehen, denken wir voraus, schaffen Markenwerte und für unsere Kunden hervorragende Chancen am Markt.

Denn unsere Produkte erfüllen alle Anforderungen an Wärmedämmung und die damit verbundene Energieeffizienz. Sie zeichnen sich durch eine nachhaltige CO₂-Bilanz und ein überlegenes Preis-Leistungs-Verhältnis bei gleichzeitig hoher Langlebigkeit aus. Damit erfüllen und übertreffen sie die funktionalen Marktanforderungen von Fensterbaufachbetrieben, Architekten, Bauträgern und Endanwendern.

Bereits seit rund zehn Jahren produzieren wir umfänglich Kunststoffprofile mit „greenline“ Stabilisatoren auf umweltschonender Calcium/Zink-Basis. Seit 2004 vermeiden wir Blei im Frischmaterial aller unserer Markensysteme vollständig.

Wir arbeiten ganz bewusst mit Anteilen an Recyclingmaterial in unseren Profilen, weil dies, durch unser spezifisches Know-how, zu noch besseren Produkten führt und für Ressourceneffizienz und somit verantwortungsvolles Handeln steht. Darüber hinaus garantieren wir als Gründungsmitglied einer bundesweiten Recycling-Initiative die Wiederverwertung alter Kunststoff-Fenster in einem geschlossenen Kreislauf.

Mit dem Ziel, die Wertschöpfung des Fensters weiter zu optimieren, entwickeln unsere Ingenieure neueste Produktgenerationen mit geringerem Materialeinsatz bei zugleich verbes-

serten technischen Produkteigenschaften. Intelligente Kammersysteme und statische Konstruktionsmerkmale gewährleisten einerseits die Schonung der Ressourcen und führen andererseits zu außerordentlich wettbewerbsfähigen Produkten.

Die profine Group nimmt ihre Vorreiterrolle als Marktführer wahr und greift aktiv die verschiedenen Aspekte des globalen Trends zur Nachhaltigkeit auf.

Denn letztlich ist es unser Ziel, unseren Partnerbetrieben und deren Kunden ökologisch und ökonomisch durchdachte Systemlösungen an die Hand zu geben, für die sie sich vertrauensvoll entscheiden können. Vernünftig und verantwortungsbewusst – eben mit gutem Gewissen.

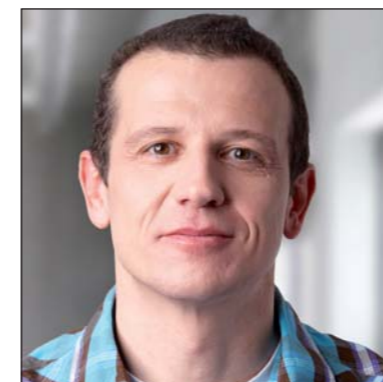

Die Zukunft ist heute

▶ 88 mm-Systeme – Der Maßstab für modernes Bauen

profine gilt auch als Vorreiter bei Systemen mit hoher Energieeffizienz und anspruchsvollem Design. Mit den innovativen 88 mm-Systemen bietet die Gruppe daher Systemlösungen an, die gleichermaßen einen attraktiven Mehrwert in architektonischer Hinsicht wie auch klare funktionale Vorteile bieten.

Die neuen Profilsysteme zeichnen sich durch 88 mm Bautiefe sowie durchgängige 6-Kammertechnik aus. Trotz großer Bautiefe mit hervorragenden Wärmedämmeigenschaften überzeugen die 88 mm-Systeme mit schlanken Ansichtsbreiten für einen hohen Lichteinfall, so dass hier eine perfekte Synthese aus Funktionalität, Nachhaltigkeit und Design gelungen ist.

▶ AluFusion – Eine einzigartige Verbindung

Dank der besonderen Verbindungstechnik bringt profine mit AluFusion die zwei Werkstoffe Aluminium und Kunststoff in einzigartiger Weise zusammen. Sie ergänzen sich in ihren Stärken und steigern ihren Nutzen gegenseitig. Von jedem das Beste: Wärme, Ruhe und die hohe Wirtschaftlichkeit von Kunststoff. Außen die klare Ästhetik und die Stabilität des Aluminiums. Mit seiner ausgezeichneten Statik eignet sich AluFusion für besonders große Fensterflächen.

▶ GlassWin-System – Die Architektur von morgen

Als eine weitere wichtige Innovation bietet profine Structural-Glazing mit dem GlassWin-System. Ähnlich wie beim Fahrzeugbau werden Glaselemente und PVC-Profile mit einem speziellen Silikonkleber verklebt. Das verleiht den Elementen eine deutlich höhere Statik. Structural-Glazing eröffnet der Architektur völlig neue Gestaltungsspielräume. So können Glaseinheiten mit extrem schmalen Fensterprofilen zur optischen Gestaltung in Gebäuden eingesetzt werden. Zusätzlich bietet das patentierte System eine erhöhte Wärmedämmung.

▶ CleanControl – Natürlich sauber

Wie andere Baustoffe sind auch Profile der Witterung und Verschmutzung unterworfen und bedürfen regelmäßiger Reinigung. Die profine-Forschung hat eine Materialbehandlung entwickelt, bei der sich das Profil durch das Prinzip der Photokatalyse weitgehend selbst reinigt.

Die behandelte Oberfläche enthält winzige Partikel aus Titandioxid (TiO₂), die bewirken, dass organischer Schmutz unter Einfluss von Licht und Wasser einfach abgebaut wird. Gerade Gebäude mit großen Fensterflächen in exponierter Lage behalten dadurch ein gepflegtes Erscheinungsbild und Reinigungskosten können stark minimiert werden.